

产品系列

产品系列	温度范围	隔离耐压	封装
CSM331A	-40℃~+105℃	非隔离	LGA20

产品特性

- ◆ 独立的 CAN 控制器，元器件 100%国产化
- ◆ SPI 或 UART 与 CAN 的双向数据通信
- ◆ SPI 最高速率可达 2Mbps
- ◆ UART 最高速率可达 2Mbps
- ◆ CAN 最高速率可达 1Mbps
- ◆ 工作温度：-40℃~+105℃

产品应用

- ◆ 储能
- ◆ 电池检测
- ◆ 充电桩
- ◆ 轨道交通
- ◆ 重型机械
- ◆ 煤矿
- ◆ 工业自动化
- ◆ 仪器仪表
- ◆

产品型号

产品型号	电源电压 (范围) (VDC)	静态 电流 (mA)	最大工作 电流 (mA)	SPI 速率 (bps)	UART 波特率 (bps)	CAN 波特率 (bps)	节点数 (pcs)	支持协议
CSM331A	3.3 (1.80~3.60)	13	31	0~2M	300~2M	5k~1M	--	透明转换 透明带标志转换 自定义协议转换 自定义带校验转换

静态特性

参数	符号	条件	最小值	典型值	最大值	单位
供电电压	V_{CC}		1.80	3.30	3.60	VDC
工作电流	I_{CC}		--	16	31	mA
高电平输入电压	V_{IH}	$1.8V \leq V_{CC} \leq 3.6V$	$0.8V_{CC}$	--	--	VDC
低电平输入电压	V_{IL}		--	--	$0.2V_{CC}$	VDC
高电平输出电压	V_{OH}	$I_O = \pm 3mA, 1.8V \leq V_{CC} \leq 3.6V$	$V_{CC} - 0.4$	--	--	VDC
低电平输出电压	V_{OL}		--	--	0.4	VDC
I/O 输入泄露电流	I_{LKG}	$0V \leq V_{IN} \leq V_{CC}$	--	--	± 1	μA
输出高电平输出电流	I_{OH}	$V_{OH} = V_{CC} - 0.4$	-3	--	--	mA
输出低电平输入电流	I_{OL}	$V_{OL} = 0.4V$	3	--	--	mA

UART 特性

参数	符号	条件	最小值	典型值	最大值	单位
波特率	f _{CLK_UART}		300	--	2M	bps
帧流量 ⁽¹⁾			--	7000	--	帧/s
UART 接口	标准 UART 接口					

注：(1) UART 转 CAN 数据流向，透明转换方式，UART 速率为 921.6kbps，CAN 速率为 1Mbps，结果以 CAN 帧的数量表示。

SPI 特性

参数	符号	条件	最小值	典型值	最大值	单位
波特率	f _{CLK_SPI}		--	--	2M	bps
帧流量 ⁽¹⁾			--	7000	--	帧/s
SPI 接口	标准 SPI 接口					

注：(1) SPI 转 CAN 数据流向，透明转换方式，SPI 速率配置为 1.1Mbps，CAN 速率配置为 1Mbps，结果以 CAN 帧的数量表示。

CAN 控制器特性

参数	符号	条件	最小值	典型值	最大值	单位
波特率	f _{CLK_CAN}		5	--	1000	kbps
帧流量 ⁽¹⁾			--	5000	--	帧/s
CAN_Tx 和 CAN_Rx 特性	参考静态特性表中的 I/O 特性					

注：(1) CAN 转 UART/SPI 数据流向，透明转换方式，CAN 速率配置为 1Mbps，UART 速率配置为 921.6kbps，SPI 速率配置为 1.1Mbps，结果以 CAN 帧的数量表示。

时间特性

参数	符号	条件	最小值	典型值	最大值	单位
UART 转换时间 ⁽¹⁾	T _{UART_CAN}	--	--	50	--	μS
SPI 转换时间 ⁽²⁾	T _{SPI_CAN}	--	--	52	--	μS
复位低电平保持时间	t _{RST_HOLD}	图 1	100	--	--	μS
初始化等待时间	t _{INIT_WAIT}	图 1	200	--	--	mS
UART 帧间隔 ⁽³⁾	t _{FRAM_INTER_UART}	图 2	10*n / f _{CLK_UART}	--	--	S
SPI 帧间隔	t _{FRAM_INTER_SPI}	图 3	40	--	--	μS
SPI 状态切换操作延时	t _{SWITCH_WAIT}	图 4	50	--	--	μS
SPI 写操作后状态保持时间	t _{WRITE_HOLD}	图 4	5	--	--	μS
配置后等待时间	t _{CFG_WAIT}	写配置，图 5	200	--	--	mS
		读配置，图 5	3	--	--	mS
		验证产品标识，图 5	3	--	--	mS

注：(1) UART 转 CAN 模式，透明转换方式，UART 速率设定为 115.2kbps，CAN 速率设定为 125kbps。

(2) SPI 转 CAN 模式，透明转换方式，SPI 速率设定为 600kbps，CAN 速率设定为 125kbps。

(3) n 为用户实际配置的 UART 帧间隔字符数。

极限特性

参数	条件	最小值	典型值	最大值	单位
供电电压	CSM331A	--	--	3.6	VDC
回流焊温度	模块正面朝上放置过炉	峰值温度 T _c ≤ 245°C，217°C 以上时间最大为 60s，实际应用请参考 IPC/JEDEC J-STD-020D.1 标准			
热插拔	不支持				

一般特性

参数	条件	最小值	典型值	最大值	单位
封装尺寸		8.00×8.00×1.15			mm
塑封材料		符合 UL94 V-0 标准			

环境特性

参数	条件	最小值	典型值	最大值	单位
工作温度		-40	--	+105	°C
存储温度		-55	--	+125	
湿气敏感等级 (MSL)		3			

芯片级 ESD 特性

静电放电电压 (HBM) ⁽¹⁾	T _A = +25 °C, JESD22-A114 ±4kV	--
静电放电电压 (CDM) ⁽²⁾	T _A = +25 °C, JESD22-C101 ±1kV	--
静态 Latch-up ⁽³⁾	T _A = +105 °C, JESD78A 200mA	

注：(1) 静电放电电压 (HBM) 人体模型，参考 JESD22-A114。

(2) 静电放电电压 (CDM) 充电设备模型，参考 JESD22-C101。

(3) 静态参考 EIA/JESD78A IC Latch-up。



图 1 复位时序



图 2 UART 帧间隔

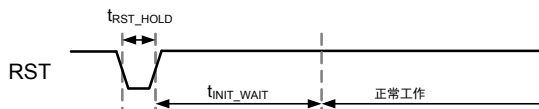

图 3 SPI 帧间隔

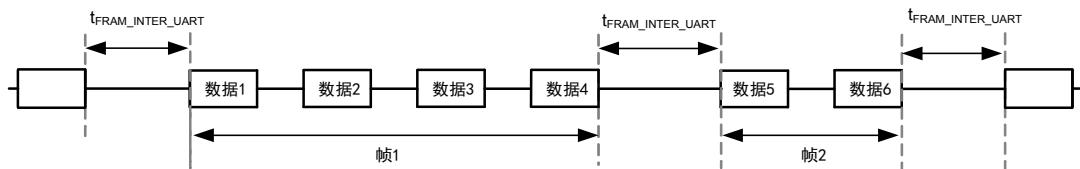

图 4 SPI 状态切换

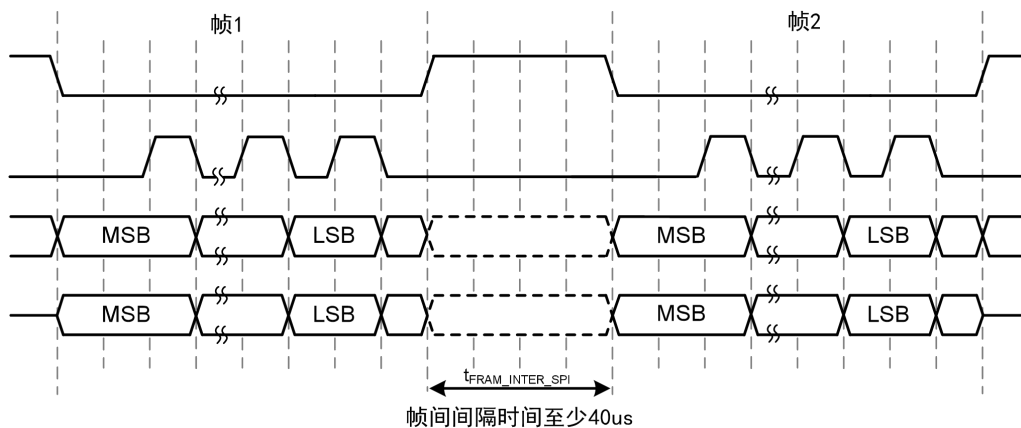

图 5 写配置

外观与包装尺寸

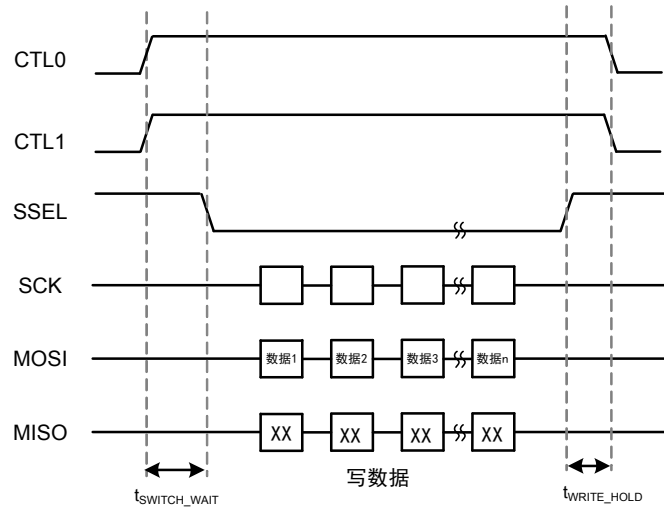

封装尺寸信息

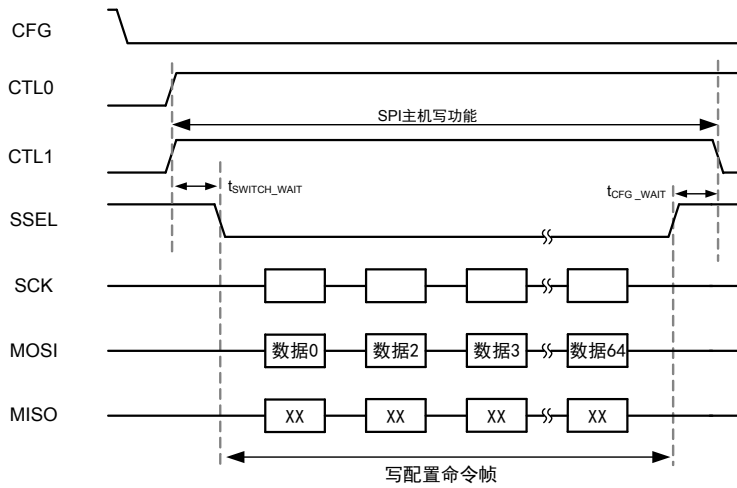
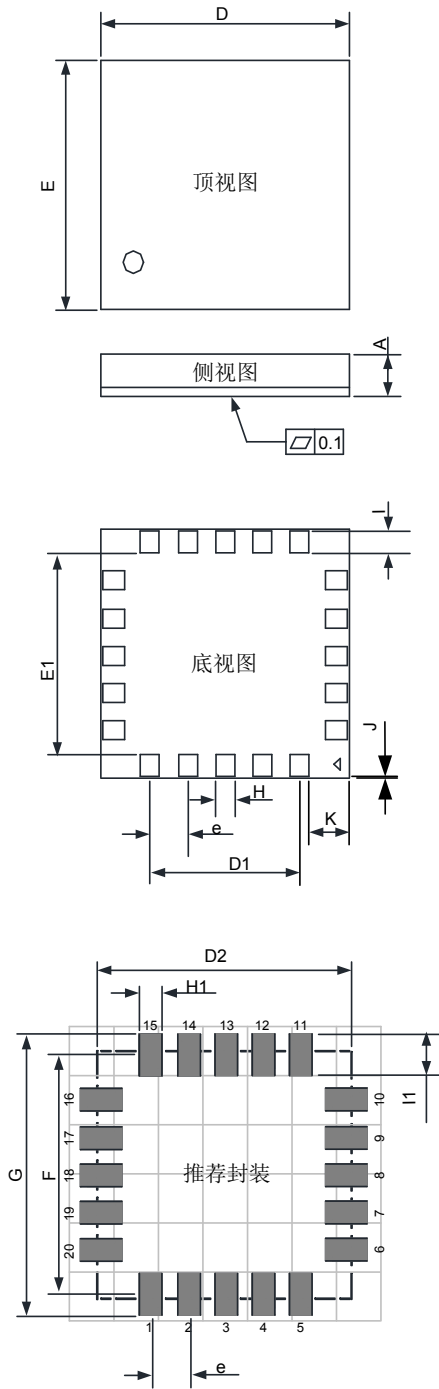
符号	最小值	典型值	最大值
A	1.13	1.15	1.17
D	7.98	8.00	8.02
E	7.98	8.00	8.02
D1	4.80		BSC
E1	6.30		BSC
e	1.20		BSC
F	7.60		REF
G	9.10		REF
H	0.60		BSC
I	0.70		BSC
H1	0.70		REF
I1	1.50		REF
D2	8.20		REF
J	0.15		REF
K	1.30		REF

注：尺寸单位：mm

引脚	名称	功能	引脚	名称	功能
1	VCC	输入电源正	10	SSEL	SPI片选引脚
2	GND	输入电源地	11	SCK	SPI SCK脚
3	RST	复位脚	12	MOSI	SPI MOSI脚
4	TXD	发送数据输出	13	MISO	SPI MISO脚
5	RXD	接收数据输入	14	CFG	配置引脚
6	MODE	模式控制脚	15	CAN_RXD	CAN数据接收脚
7	CTL1	SPI主机控制引脚1	16	CAN_TXD	CAN数据发送脚
8	CTL0	SPI主机控制引脚0	17~20	NC	内部未连接引脚
9	INT	从机反馈引脚			

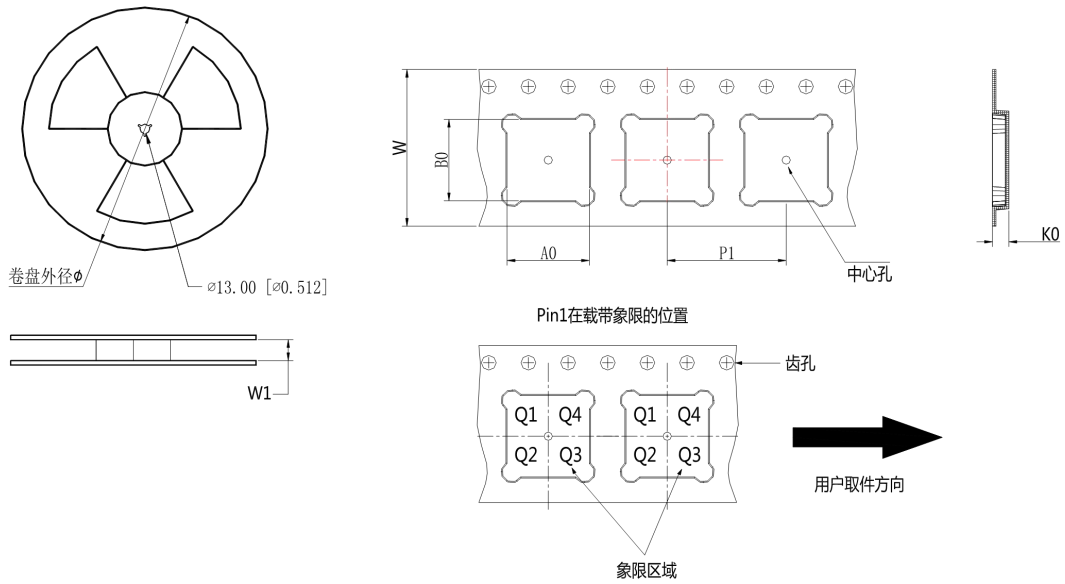

器件型号	封装类型	Pins	单盘数量 (pcs)	外包装数量 (pcs)	卷盘外径 ϕ (mm)	卷轴宽度W1 (mm)	A0 (mm)	B0 (mm)	K0 (mm)	P1 (mm)	W (mm)	Pin1 象限
CSM331A	SMD	20	500	500	180.00	24.5	8.30	8.30	1.65	12.0	24.0	Q1

电路设计及应用

1. SPI 转 CAN 硬件电路

为保证芯片 CSM331A 输入电源的稳定性，建议用户使用时在输入电源正与地之间并入 4.7 μ F 的陶瓷电容。使用 SPI 转 CAN 功能时，需要将 MODE 引脚接至高电平。MCU 的 SPI 接口与 CSM331A 的 SPI 接口连接，同时 MCU 需要提供 GPIO 与 RST、INT、CTL0、CTL1 引脚连接，实现对 CSM331A 的有效监测与控制。若需要通过 MCU 对 CSM331A 进行配置，则需要额外的 GPIO 与 CFG 引脚连接。图 6 是 CSM331A 在 SPI 转 CAN 模式下不需要错误反馈机制与 SM1500 搭配的参考电路，搭配其它型号的 CAN 收发器也可参考此电路。



图 6 SPI 转 CAN 参考电路

CSM331A 具备错误反馈机制，用于帮助用户了解通信过程中的错误信息及读取 CAN 错误计数值。如果用户使能

此项功能，MCU 的 UART 应与 CSM331A 的 TXD（错误信息发送脚）、RXD（接收错误命令脚）引脚连接，如果禁能此项功能应忽略不连接。图 7 是 SPI 转 CAN 模式下需要错误反馈机制与 SM1500 搭配的参考电路，搭配其它型号的 CAN 收发器也可参考此电路。

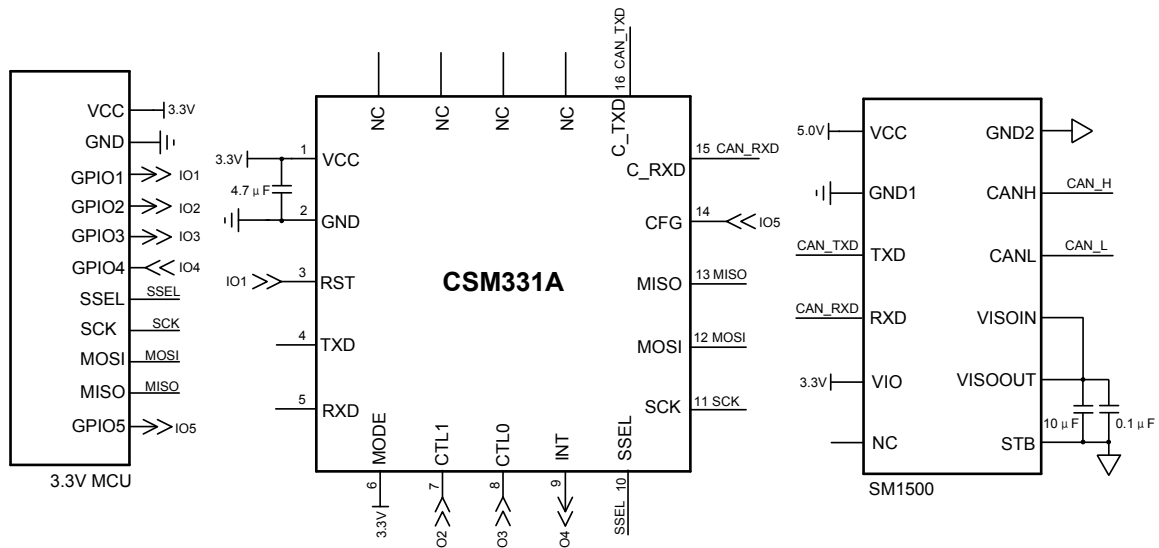

图 7 SPI 转 CAN 带错误反馈机制参考电路

2. UART 转 CAN 硬件电路

为保证芯片 CSM331A 输入电源的稳定性，建议用户使用时在输入电源正与地之间并入 4.7µF 的陶瓷电容。使用 UART 转 CAN 功能时，需要将 MODE 引脚接至低电平。MCU 的 UART 与 CSM331A 的 UART 接口连接，同时需要提供一个 GPIO 与 RST 引脚连接。若需要通过 MCU 对 CSM331A 进行配置，则需要额外的 GPIO 与 CFG 引脚连接。图 8 是 CSM331A 在 UART 转 CAN 模式下不需要错误反馈机制与 SM1500 搭配的参考电路，搭配其它型号的 CAN 收发器也可参考此电路。

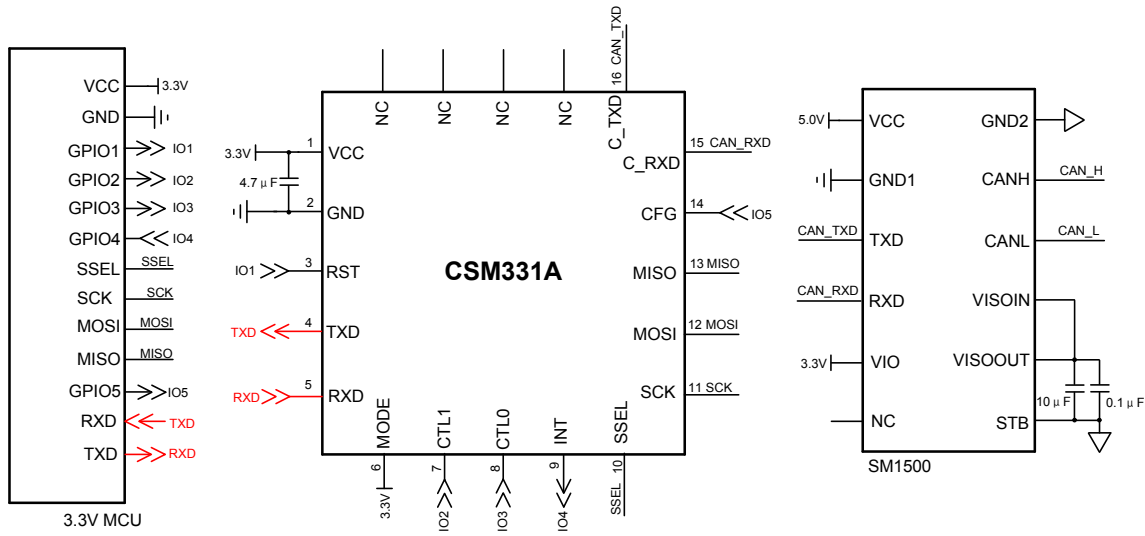

图 8 UART 转 CAN 参考电路

CSM331A 具备错误反馈机制，用于帮助用户了解通信过程中的错误信息及 CAN 错误计数值。如果用户使能此项功能，MCU 的 UART 应与 CSM331A 的 MISO（错误信息发送脚）、MOSI（接收错误命令脚）引脚连接，如果禁能此项功能应忽略不连接。图 9 是 SPI 转 CAN 模式下需要错误反馈机制与 SM1500 搭配的参考电路，搭配其它型号的

CAN 收发器也可参考此电路。

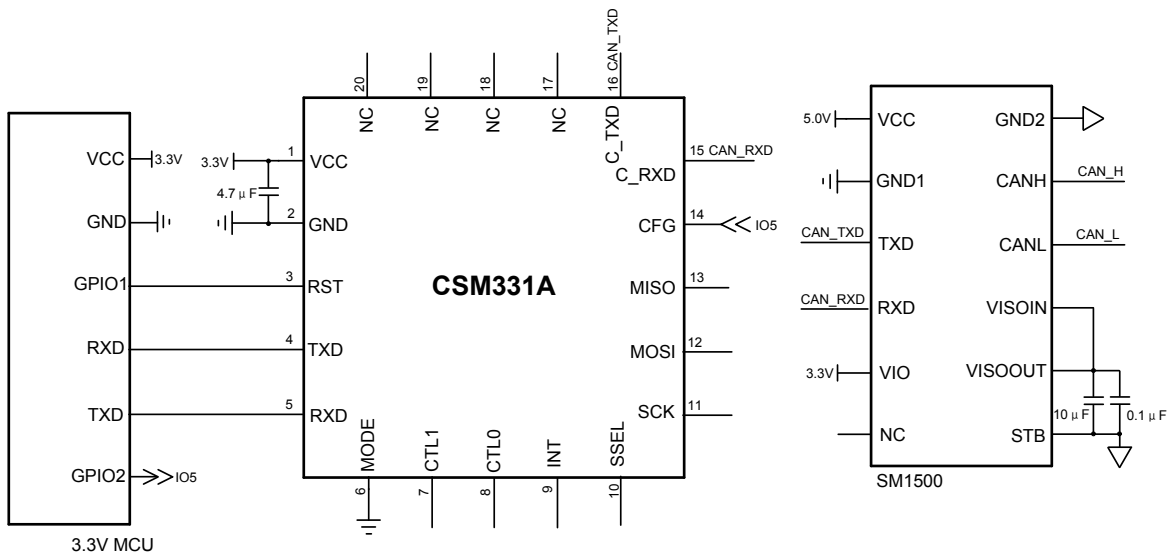

图 9 UART 转 CAN 带错误反馈机制参考电路

3. 外围保护电路

CSM331A 与 CAN 收发器配合，可以用于各种需要使用到 CAN 总线的场合，如果应用环境比较恶劣（如高压电力、雷击等环境），强烈建议用户增加一定的外围保护电路。保护电路可以有效地吸收恶劣环境下引入到电源或总线上的浪涌，保护产品不被损坏。

图 10、图 11 提供了两个参考外围保护电路。图 10 是配合致远电子 SP00S12 信号浪涌抑制器使用的应用电路图。SP00S12 与 CAN 收发器之间连接简单，使用方便，占板面积小，SP00S12 的详细参数请参考产品数据手册。而图 11 使用了 1 个 TVS 管与 6 个二极管实现端口差模和共模的保护。

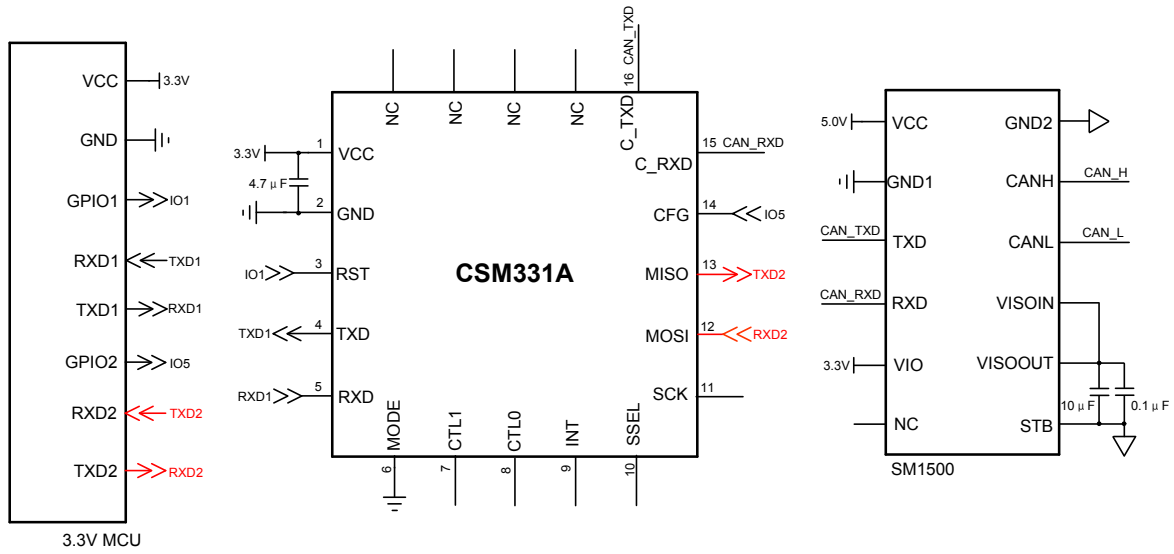
两个推荐电路中的元器件参数可参考表 1 所示，用户可根据实际情况来确定是否需要电路图中的器件，并选取适当的参数值。



图 10 外围保护电路 1



图 11 外围保护电路 2

表 1 外围保护电路 1 和电路 2 推荐参数表

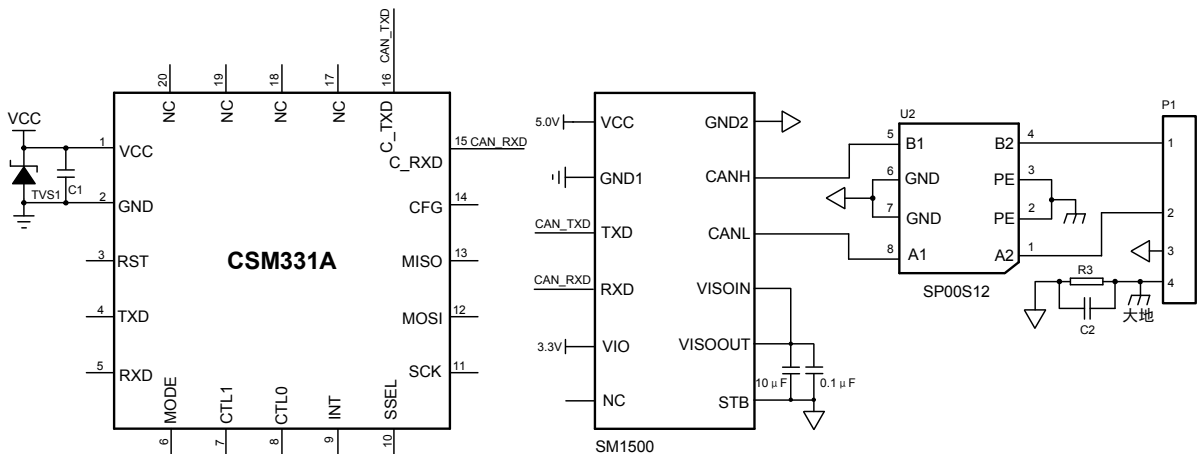
标号	型号	标号	型号
C1	4.7μF, 25V	TVS1	SMBJ5.0A
R1, R2	2.7Ω, 2W	TVS2	P6KE15CA
R3	1MΩ, 1206	GDT	B3D090L
C2	102, 2kV	T1	B82793S0513N201
D1~D6	1N4007	U2	SP00S12

4. 推荐组网方式

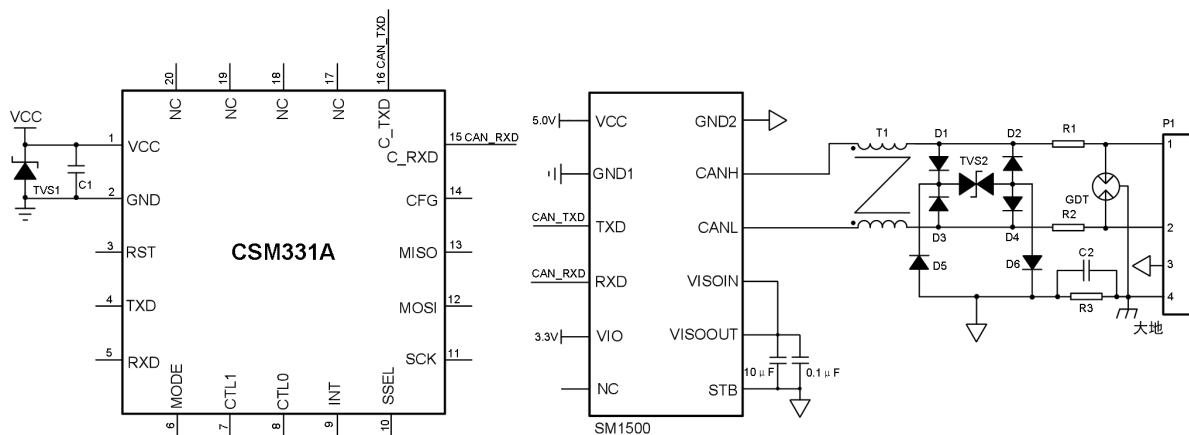
CAN 总线一般使用直线型布线方式，总线节点数由收发器性能决定，例如与 SM1500 配合节点数可以达到 110 个。布线推荐使用屏蔽双绞线，CANH、CANL 与双绞线线芯连接，CGND 与屏蔽层连接，最后屏蔽层单点接地。无论总线长短，总线两端都需要连接终端电阻，电阻大小可根据实际布线进行调整，一般推荐值为 120Ω。图 12 给出了推荐组网示意图。



图 12 推荐组网示意图

5. 注意事项

- (1) 不使用的芯片引脚只需悬空，不用连接，以免因使用不当造成模块损坏；
- (2) 本产品更详细的使用说明，请参考《CSM331A 产品用户手册》；
- (3) CSM331A 具备 BOOT 检测，用于产品后续固件的维护。在上电或复位 70ms 内 CSM331A 的 CAN 端收到波特率为 1Mbps，ID 为 0x33A，数据为 0x75、0x70、0x67、0x72、0x61、0x64、0x65，当这 4 个条件同时满足后会进入到 BOOT 模式，一旦触发此模式芯片将无法再工作。用户使用过程中，应避免同时触发这 4 个条件。
- (4) 生产注意事项：产品经来料检后，需放入干燥柜进行存储；产品上机贴片前应检查包装的完整性；产品在车间使用的时间长短需按 MSL3 等级管控，在车间使用寿命内，拆封后未使用完产品，须重新放入新的湿度指示卡和干燥剂进行真空包装，然后放入干燥柜存储；对于超出车间使用寿命未使用完产品，需烘烤后再使用；产品回流焊最高温度需 ≤ 245 °C。以上生产注意事项详细内容与回流曲线请查阅《SiP 产品使用说明》。

广州致远电子股份有限公司

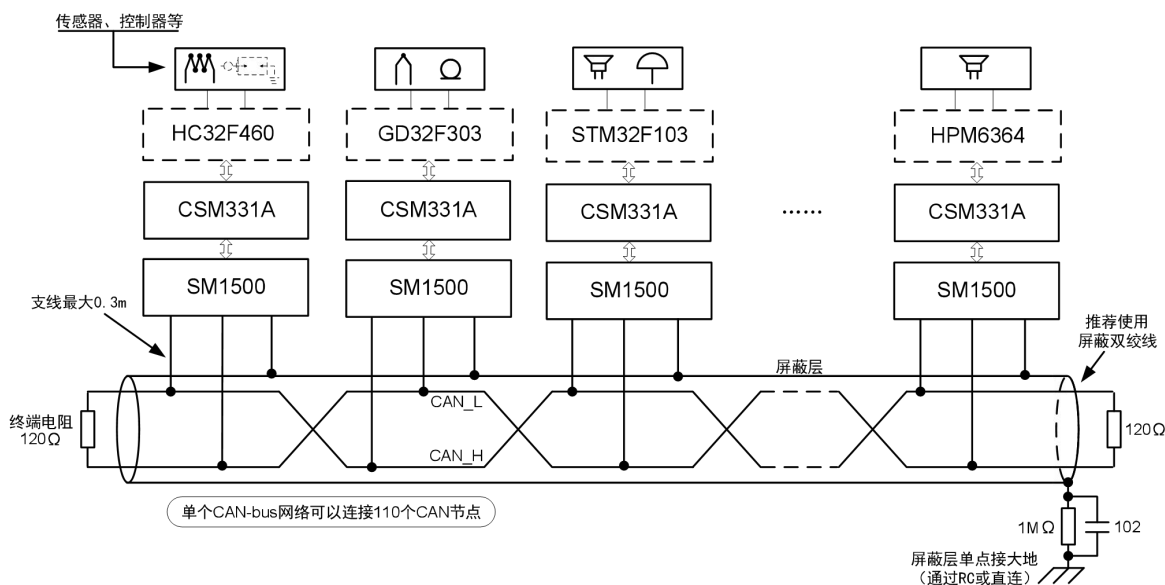
电话：400-888-4005

E-mail: power.sales@zlg.cn

网址: <http://www.zlg.cn>

特别声明：以上内容广州致远电子股份有限公司保留所有权利，未经我司同意，不正当使用我司产品数据手册，我司保留追究其法律责任的权利。产品数据手册更新时恕不另行通知，如需查看最新版本的信息，请访问我司官方网站或联系我司人员获取。